

VIZ 150 REAR LIGHT

IMPORTANT INFORMATION

- Before using the bike, make sure the light is firmly secured to the bracket and functions properly
- This product is water-resistant and can be used in the rain, do not submerge in water
- If the light becomes dirty, clean with a soft cloth and mild detergent
- Aggressive solvents and detergents will damage the product
- Batteries should be disposed of in accordance with local regulations
- Charging and lighting times are approximate and will vary with environmental conditions and usage
- The battery is shipped with a small charge and needs to be fully charged before use

FITTING THE LIGHT TO THE SADDLE

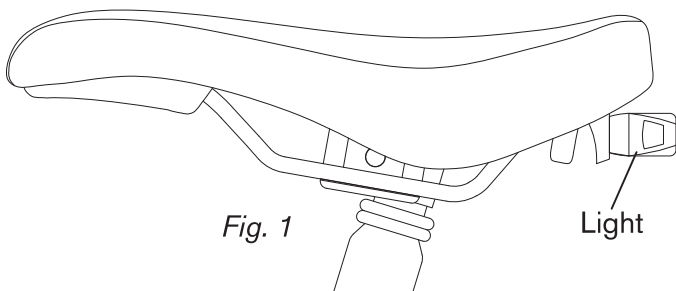

The Viz 150 light fits to a bracket, mounted to the rear underside of the saddle (fig. 1). The mounting point (fig. 2) was introduced onto the Brompton saddle midway through 2016, saddles produced before this time do not have the mount and are not compatible with the Viz 150 light.

The bracket should be fitted to the saddle as shown (fig. 2) with the fixing screw tightened to **4Nm**. The light can then be inserted into the bracket, there should be an audible 'click' when the light is fully engaged.

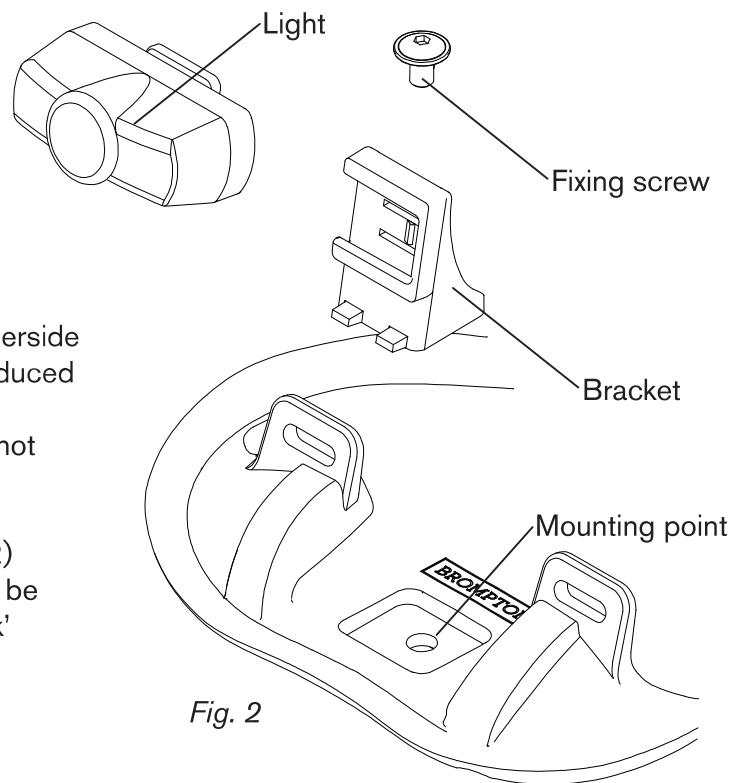

HOW TO USE

Press and hold the power button to turn the light ON or OFF.

To change modes press the power button. The light has four modes: Constant, Flash, Rapid & Pulse, giving 3, 30, 20 and 5 hours run time respectively.

When the battery is running low the light will automatically switch to the flashing mode and the power button will also flash, when this happens charge the light.

CHARGING

The light can be charged with the supplied USB cable, the charging port can be accessed by lifting the red rubber cover on the side of the light. We recommend using a 500+mA (USB2.0) USB charger.

The power button will be illuminated when charging and will turn off once complete. Ensure you refit the rubber USB cover properly after charging. Charging will take approximately 2 hours.



Li-ion

USB

LITHIUM-ION / LITHIUM-ION POLYMER BATTERIES
BATTERIES LITHIUM-ION / POLYMÈRE LITHIUM-ION
Lithium-Ionen- / Lithium-Ionen-Polymer-Akkumulatoren

Follow these instructions to maximize battery performance.

Recharge the battery for first time use or after long period of storage

Each battery has a rate of self-discharge and the voltage of the battery may drop during long period of storage. Always fully charge the battery before use.

Cautions on recharging

- Charge the battery at ambient temperature between 41°F to 104°F (5°C to 40°C).
- Be sure to unplug the charge plug after charging is completed.
- Clean the plugs before charging.
- Do not apply vibration during charging.

Cautions in use

- Charging, discharging and storing at high temperature will damage the battery. Do not leave the battery in a car or near a heater.
- When the lighting time decreases significantly even though it is charged correctly, the rechargeable battery has reached the end of its usable life. Please dispose of used rechargeable batteries according to local rules.

Cautions on storage

Do not store the Li-Ion battery after a full charge. Cool and dry storage is recommended. For long period storage, it is important to charge the battery 10 minutes every 6 months.

Cautions for dispose

The used battery unit should be disposed of properly according to local regulations.

Veillez suivre ces instructions afin d'optimiser les performances de votre batterie.

Rechargez la batterie avant la première utilisation et après une longue durée sans utilisation
Toutes les batteries ont un taux de décharge naturelle et la tension de la batterie peut chuter pendant une longue période sans utilisation. Rechargez toujours complètement la batterie avant utilisation.

Précautions liées à la charge

- Chargez la batterie à une température ambiante comprise entre 5°C et 40°C.
- Assurez-vous de débrancher la prise du chargeur à la fin du chargement.
- Nettoyez les prises avant la charge.
- Ne pas secouer pendant le chargement.

Précautions d'utilisation

- Charger, décharger ou conserver la batterie à une température élevée endommage celle-ci. Ne pas laisser la batterie dans une voiture ou à proximité d'un chauffage.
- Lorsque la durée d'éclairage diminue sensiblement même lorsqu'il est correctement chargé, la batterie rechargeable est proche de la fin de sa vie d'utilisation. Veuillez jeter les batteries rechargeables usées en respectant les lois en vigueur.

Précautions liées au stockage

Ne pas stocker la batterie lithium-ion après l'avoir complètement chargée. Il est recommandé de la conserver dans un endroit frais et sec. Pour un stockage de longue durée, il est important de charger la batterie 10 minutes tous les 6 mois.

Précautions liées à la mise au rebut

La batterie usée doit être mise au rebut conformément aux réglementations en vigueur.

Befolgen Sie diese Anweisungen, um die bestmögliche Batterieleistung zu erzielen.

Laden Sie die Batterie vor der ersten Verwendung oder nach einer längeren Aufbewahrungszeit auf
Jede Batterie entlädt sich selbst, und während einer längeren Aufbewahrungszeit fällt die Spannung einer Batterie u. U. ab. Laden Sie die Batterie vor der Verwendung stets vollständig auf.

Sicherheitshinweise für das Laden

- Laden Sie die Batterien bei einer Umgebungstemperatur zwischen 5 und 40 °C auf.
- Achten Sie darauf, dass der Ladestecker nach Abschluss des Ladevorgangs abgezogen wird.
- Reinigen Sie die Stecker vor dem Ladevorgang.
- Vermeiden Sie Schwingungen während des Ladevorgangs.

Sicherheitshinweise für die Verwendung

- Ein Laden, Entladen und Aufbewahren der Batterien bei hohen Temperaturen führt zu einer Beschädigung. Lassen Sie die Batterien nicht in einem Fahrzeuginneren oder in der Nähe einer Heizung.
- Wenn die Leuchtzeit trotz korrekter Ladung spürbar kürzer wird, hat die aufladbare Batterie das Ende ihrer Lebensdauer erreicht. Entsorgen Sie die verbrauchten aufladbaren Batterien gemäß ihren örtlichen Bestimmungen.

Sicherheitshinweise für die Aufbewahrung

Lagern Sie eine Lithium-Ionen-Batterie nicht, nachdem Sie sie vollständig aufgeladen haben. Wir empfehlen die Lagerung an einem kühlen und trockenen Ort. Bei längeren Aufbewahrungszeiten sollte die Batterie alle 6 Monate für 10 Minuten aufgeladen werden.

Sicherheitshinweise für die Entsorgung

Entsorgen Sie erschöpfte Batterien ordnungsgemäß entsprechend den örtlichen Bestimmungen.

Li-ion

USB

リチウムイオン / リチウムイオンポリマー充電電池
鋰離子 / 鋰聚合物電池
鋰离子 / 鋰聚合物電池

充電電池の能力を十分に発揮させるために下記の点をお守りください。

初めて充電するときや長期間使用しなかったとき
充電電池は長期間放置しておくとも自己放電により電圧が低下します。ご使用前に充電を行ってください。

充電時の注意

- 充電は炎天下の車内や直射日光下を避け、周辺温度が 5 ~ 40 °C の範囲で行ってください。
- 充電完了後は必ずプラグを抜いてください。
- 充電プラグにゴミなどの異物が付着していないことを確認してから充電を行ってください。
- 充電中は振動を与えないでください。

使用時の注意

- 高温状態での充電・放電・保管は充電電池の劣化を早めます。車の中や暖房機の近くには置かないでください。
- 正しく充電を行っても点灯時間の著しい低下が見られる場合は、充電電池の劣化による寿命です。使用済みの充電電池は、地域で定められた方法で処分してください。

保管の際の注意

満充電での保管は避けてください。
長期間使用しない場合は、ほぼ使い切った状態で高温多湿を避けて保管してください。なお、半年に1回10分程度充電してください。

廃棄の際の注意

リチウムイオン充電電池は、リサイクルできます。
寿命を終えた充電電池は、接点部に絶縁テープを貼付け、充電式電池リサイクル協力店へお持ちください。

請遵守以下說明，以提高電池的使用效能：

首次使用或長時間存放後，電池需進行充電

每顆電池都有自放電率，電池的電壓在長時間存放後會降低。請在使用前將電池充滿電。

充電注意事項

- 請於 5°C 至 40°C 的環境溫度進行充電。
- 充電完成後，請務必拔下充電接頭。
- 充電前請先清潔插頭。
- 充電時，請勿移動或震動充電器。

使用注意事項

- 在 high 環境裡進行充電、放電及存放，會加速電池老化，請勿將電池置於車內或接近熱源處。
- 正確充電後，若電池的使用時間越來越短，則表示充電電池已達有效使用壽命。請遵照當地法規，棄置廢棄充電電池。

存放注意事項

請勿在充滿電後存放鋰電池，建議存放在涼爽乾燥處。
長時間存放時，必須每 6 個月為電池充電 10 分鐘。

棄置注意事項

使用過的電池應根據當地規定正確棄置。

请遵守以下说明，以提高电池的使用效能：

首次使用或长时间存放后，电池需进行充电

每颗电池都会自行放电，电池的电压在长时间存放后会降低。请在使用前为电池充满电。

充电注意事项

- 请在 5°C 至 40°C 的环境温度进行充电。
- 充电完成后，请务必拔下充电接头。
- 充电前请清洁插头。
- 充电时，请勿移动或震动充电器。

使用注意事项

- 在高温环境里进行充电、放电及存放，会加速电池老化，请勿将电池置于车内或接近热源处。
- 正确充电后，若电池的使用时间越来越短，则表示充电电池已达有效使用寿命。请遵照当地法规，弃置废弃充电电池。

存放注意事项

请勿在充满电后存放锂电池，建议存放在凉爽干燥处。
长时间存放时，必须每 6 个月为电池充电 10 分钟。

弃置注意事项

使用过的电池应根据当地规定正确丢弃。